

林業向けマルチャー

UMM/S

固定刃型ローター付きPTOトラクター用林業向けマルチャー

高い生産性、堅牢性、操作性を持つ固定式ローターシステムを備えたマルチャーです。UMM/Sは180~350馬力のトラクター向けの非常に多用途なモデルです。最大直径35cmまでの粉碎が可能。適切な重量配分で、急勾配や傾斜地でも優れた操作性を発揮します。

センターギアボックスと連結されたアライメントPTOシステム「W」は、あらゆる作業条件においてPTOシャフトの作動角度をより広くします。この新しいモデルは、新型カウンターブレード Spike(スパイク)PROを標準装備しています。



180~350馬力



直径35cm(最大)

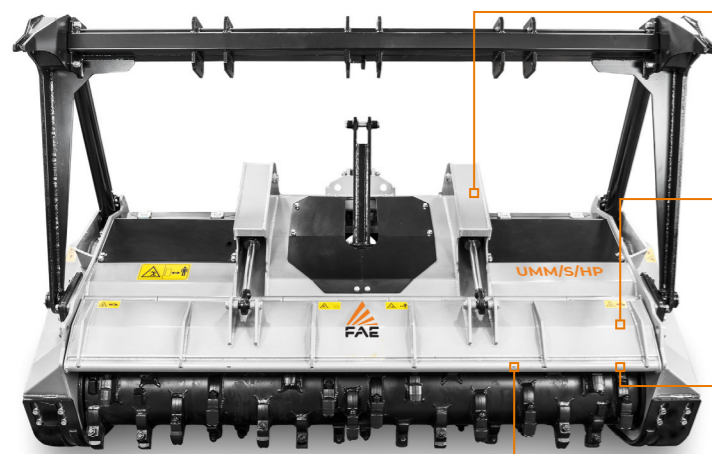

シリンダー保護
シリンダーの損傷を防止

強化油圧式カバー
いっそうの耐久性を実現しつつ、より優れた仕上がりを後押し



Spike(スパイク)PROカウンターブレード
粉碎チャンバー内に設置された新しい Spike(スパイク)PROカウンターブレードが、より優れた資材裁断の仕上がりを保証



耐摩耗内部補強板FCP
フレームを保護しながら摩耗を軽減

PTO ドライブシャフト/ギアボックス
Z型自己調整システム
常にPTOシャフトとパワーテイクオフの間の正確な作業角度を保持

より大きなトランスミッション
最大350馬力のトラクター用

調節可能な拡張型3点リンク
あらゆる種類のトラクターに完璧にフィット



主なオプション

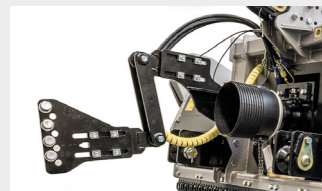

PTOドライブシャフト/ギアボックス W型自己調整装置
PTOに損傷を及ぼさずさまざまな角度での作業が可能

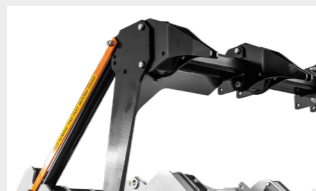

機械/油圧式プッシュフレーム
対象物の誘導・押し出し



プッシュフレーム用追加リッパー
粉碎作業における、立材の配置決め



標準油圧クラッチトランスミッション
PTO エンゲージメント時にトランスミッションを保護し、スムーズな始動を実現して機器性能を向上

標準装備

油圧式リアフード	フリーホイール付きギアボックス
調整可能な拡張型3点リンク	カムクラッチ付きPTOシャフト
サポートサービスレグ	ボルトオンローターシャフト(鍛造鋼製)
集中型グリーシングハブ	油圧トップリンク
フレーム一体型油圧ホース	PTOドライブシャフト/ギアボックス Z型自己調整システム
シリンダー保護	交換可能なボルトオンSpike(スパイク)PROカウンターブレード
二重飛散防止チェーン	調節型スキッド
ベルト付きトランスミッション	

オプション

ボルトオンチェーンの保護プレート	地中作業用特殊スキッド
油圧式クラッチトランスミッション (UMM/S、UMM/S/HP-225、UMM/S/HP-250)	機械調節型ガードフレーム
複数のツースオプション	油圧式ガードフレーム
PTOドライブシャフト/ギアボックス W型自己調整装置	ガードフレーム用追加リッパー

モデル	UMM/S-200	UMM/S-225	UMM/S-250	UMM/S/HP-200	UMM/S/HP-225	UMM/S/HP-250
トラクター(馬力)	180~280	190~280	200~280	180~350	190~350	200~350
PTO (rpm)	1000	1000	1000	1000	1000	1000
作業幅 (mm)	2064	2304	2544	2064	2304	2544
全幅 (mm)	2494	2734	2974	2494	2734	2974
ローターを含む重量 タイプ C/3 (kg)	2940	3070	3210	2980	3310	3450
タイプ B/3 (kg)	3250	3360	3520	3280	3580	3870
ローター径 (mm)	595	595	595	595	595	595
最大粉碎径 (mm)	350	350	350	350	350	350
ツース数 タイプ B/3+C/3/SS	72+2	80+2	92+2	72+2	80+2	92+2
タイプ C/3+C/3/SS	44+2	50+2	56+2	44+2	50+2	56+2

データは、標準のマシン類について言及しています。このカタログの技術データは予告なしに変更されることがあります。

ローター タイプB



ツースB/3 (標準)



ツース B/3/HD (オプション)

ローター タイプC



ツース C/3 (標準)



ツース C/3/HD (オプション)



ツース K/3 (オプション)

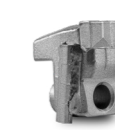

ツースC/3/SS (サイドスクレーパー)