

特殊車両用林業向けマルチャー

200/U/PM

高馬力キャリア用 ヘビーデューティ油圧マルチャー

200/U/PMには、コンパクトな操縦性と大型マシン類の性能が一体化されています。堅固で、直径35cmまでの低木、枝、木々の裁断に高い効率を発揮します。



180~300馬力



直径35cm (最大)



機械式または油圧式プッシュフレーム

カスタマイズ型アタッチメントプレート

油圧制御リアドア
マシンが作業している間に仕上がりサイズを調整

プッシュフレーム用リッパーツース

オプションでローターとツースを利用可能

調節型スキッド

カスタマイズ型の機械式または油圧式トランスミッション

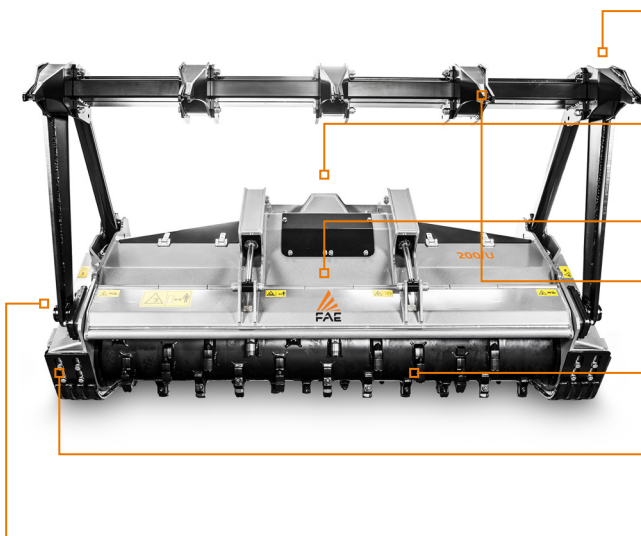

標準装備

利用可能なさまざまなオプションと高度なカスタマイズ性を考慮して、最終構成はご要望に応じて指定いたします。

モデル	200/U/PM-200	200/U/PM-210	200/U/PM-225
エンジン (馬力)	180~300	180~300	180~300
流量 (L/分)	150~360	150~360	150~360
圧力 (バー)	250~415	250~415	250~415
作業幅 (mm)	2064	2150	2304
全幅 (mm)	2464	2560	2704
重量 (kg)	2960	3030	3120
ローター径 (mm)	500	500	500
最大粉碎径 (mm)	350	350	350
ツース数 タイプC/3+C/3/SS	42+2	44+2	46+2

データは、標準のマシン類について言及しています。このカタログの技術データは予告なしに変更されることがあります。

ロータータイプC



ツースC/3
(標準)



ツース C/3/HD
(オプション)



ツースSTCL/3
(オプション)



ツース K/3
(オプション)

ロータータイプI



ツースI
(オプション)



ツースC/3/SS
(サイドスクレーパー)