

林業向けマルチャー

UMH/S

固定刃型ローター付きPTOトラクター用林業向けマルチャー

UMH/SはFAEのトラクター搭載林業向けマルチャーのラインナップで最上級のモデルです。直径45cmまでの木々に対応し、高馬力トラクター向けに設計されています。 hidroダイナミックジョイントとSpike(スパイク)Proカウンターブレードが、最適なパフォーマンスと生産性をお約束します。新しい完全密閉二重構造「防塵」フレームは、作業とオペレーターの安全を最大限に確保

するように、人間工学に基づいて設計されています。さらに、ローターの径化と新しいスパイクプロカウンターブレードにより、優れた均質の裁断を実現します。FAEの比類ないエンジニアリングの専門知識に裏打ちされたUMH/S/HPは、耐用年数が長く、設備投資に対して最大限の利益をもたらします。



240~500馬力



直径45cm(最大)

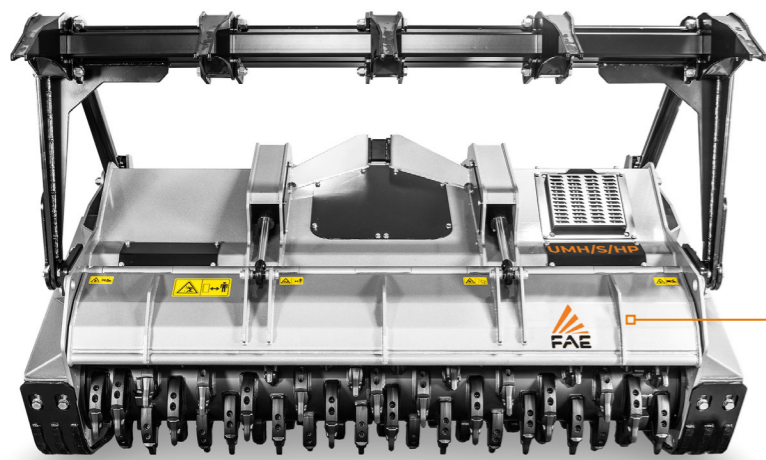

スパイクコントロールプロ
およびその分散や分配により、
さらに細微な粉碎が可能



集中型グリーシングハブ
手軽なメンテナンスを実現



調節可能な拡張型3点リンク
あらゆる種類の
トラクターに完璧にフィット

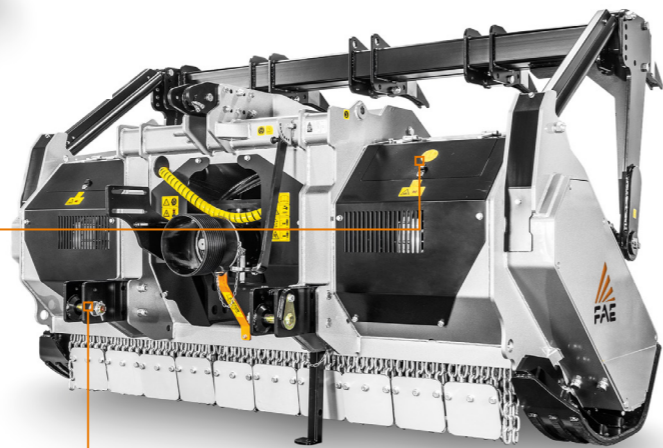

主なオプション

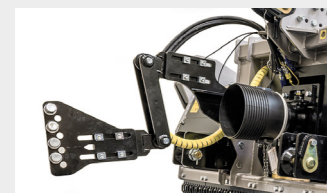

PTO ドライブシャフト/ギアボックス
W型自己調整装置
PTO に損傷を及ぼすことなく
さまざまな角度での作業が可能



油圧式プッシュフレーム
対象物の誘導・押し出し



プッシュフレーム用追加リッパー
粉碎作業における、立材の配置
決めに



標準油圧クラッチトランスミッション
PTO エンゲージメント時にトランスミ
ッションを保護し、スムーズな始動を
実現して機器性能を向上

標準装備

油圧式リアフード	オイル冷却システム付きギアボックス(UMH/S/HP)
内側側面保護	PTOシャフト
調整可能な拡張型3点リンク	サイドPTOカムクラッチ(UMH/S)
防塵マシンボディ	ボルトオンローターシャフト(鍛造鋼製)
集中型グリーシングハブ	油圧トップリンク
フレーム一体型油圧ホース	PTOドライブシャフト/ギアボックス Z型自己調整システム
シリンダー保護	フリーホイール付きギアボックス
ボルトオン保護チェーン	交換可能なボルトオンSpike(スパイク)PROカウンターブレード
ベルトトランスミッション(UMH/S)	調節型スキッド
Poly Chain*ベルトトランスミッション(UMH/S/HP)	サポートサービスレッグ
油圧式クラッチトランスミッション(UMH/S/HP)	

オプション

ボルトオン式チェーンの保護プレート	地中作業用特殊スキッド
油圧式クラッチトランスミッション(UMH/S)	油圧式ガードフレーム
複数のツースオプション	ガードフレーム用追加リッパー
PTOドライブシャフト/ギアボックス W型自己調整装置	

モデル	UMH/S-225	UMH/S-250	UMH/S/HP-225	UMH/S/HP-250
トラクター (馬力)	240~400	250~400	350~500	350~500
PTO (rpm)	1000	1000	1000	1000
作業幅 (mm)	2320	2560	2320	2560
全幅 (mm)	2760	3000	2760	3000
ローターを含む重量 タイプ C/3 (kg)	4200	4440	5100	5200
タイプ A/3 (kg)	4510	4660	5400	5500
ローター径 (mm)	680	680	680	680
最大粉碎径 (mm)	400	400	450	450
ツース数 タイプ A/3+MH/3	88+2	96+2	88+2	96+2
タイプ C/3+C/3/SS	54+2	60+2	54+2	60+2

データは、標準のマシン類について言及しています。このカタログの技術データは予告なしに変更されることがあります。

ローター タイプA



ツース A/3
(標準)



ツース A/3/HD
(オプション)



ツース MH/3
(サイドスクレーパー)

ローター タイプC



ツース C/3
(標準)



ツース C/3/HD
(オプション)



ツース K/3
(オプション)



ツース C/3/SS
(サイドスクレーパー)