

林業向けマルチャー

UML/LOW

ロープロファイルトラクター用固定刃型マルチャー

UML/LOW林業向けマルチャーは、コンパクトなサイズとその設計により、果樹園やブドウ畑でも、トラック型または車輪型トラクターに最適です。60～110馬力のトラクターに使用でき、直径20cmまでの低木、枝、木を粉砕します。

Low PTOは、メインユニバーサルジョイントが最適な角度で動作し、キャリアを操舵する際に生じるシャフト荷重に耐えるようにフレームが強化されています。岩の多い土壤に適したブレードまたは高耐久性のツースからお選びいただけます。



60～110馬力



直径20cm(最大)

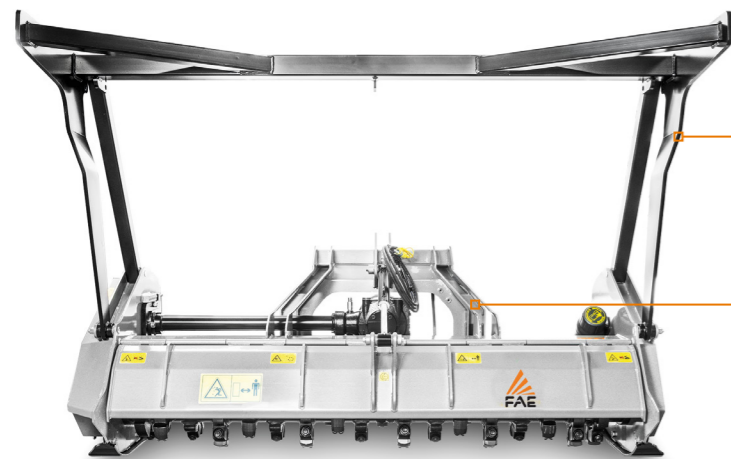

機械式プッシュフレーム
(オプション)

高耐久強化フレーム

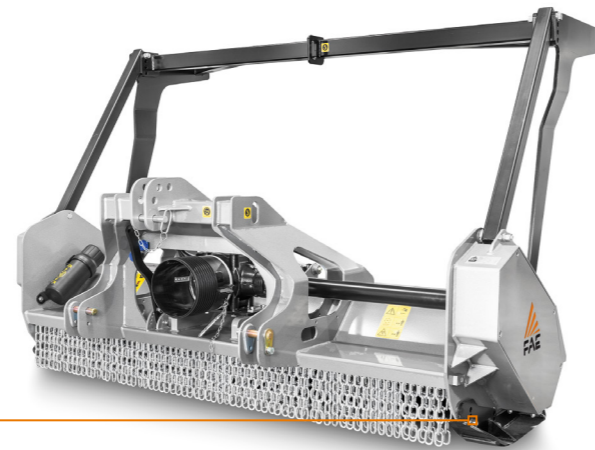

調節型スキッド

標準装備

油圧式リアフード	カムクラッチ付きPTOシャフト
二重飛散防止チェーン	ボルトオンローターシャフト(鍛造鋼製)
ベルト付きトランスミッション	溶接取付スチールカウンターブレード
フリーホイール付きギアボックス	調節型スキッド
540rpmまたは1000rpmのトランスミッションが選択可能	

オプション

複数のツースオプション	地中作業用特殊スキッド
油圧トップリンク	機械調節型ガードフレーム

モデル	UML/LOW-150	UML/LOW-175	UML/LOW-200
トラクター (馬力)	60～100	70～110	80～110
PTO (rpm)	540～1000	540～1000	540～1000
作業幅 (mm)	1582	1822	2062
全幅 (mm)	1877	2117	2357
重量 (kg)	930	1060	1190
ローター径 (mm)	425	425	425
最大粉碎径 (mm)	200	200	200
ツース数	タイプ C/3+C/3/SS タイプ I+C/3/SS	32+2 36+2	42+2 58+2

データは、標準のマシン類について言及しています。このカタログの技術データは予告なしに変更されることがあります。

主なオプション



機械式プッシュフレーム
対象物の誘導・押し出し



地中作業用特殊スキッド

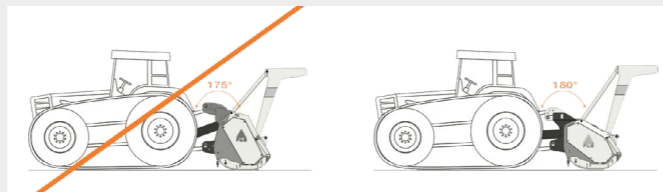

ロープロファイルPTO搭載トラクター用マルチャー

ローター タイプC



ツース C/3
(標準)



ツース C/3/HD
(オプション)



ブレードBL
(オプション-
要アダプター)



ツース K/3
(オプション)

ローター タイプI



ツース I
(オプション)



ツースC/3/SS
(サイドスクレーパー)